

RECARO

EEN RIT ZOALS GEEN ENKEL ANDER

RECARO aftermarket Auto stoelen





WE ZETTEN UW ZINTUIGEN IN DE BESTUURDERSSTOEL.

Wilhelm Reutter richtte in 1906 zijn carrosseriebedrijf op. Sindsdien zijn we geobsedeerd door mobiliteit op maat en de passie van Reutter leeft voort in de eerste twee brieven van ons merk en in alles wat we doen. We willen het rijden veiliger, comfortabeler en gecontroleerder maken - een rijdende experience die je echt kunt voelen. We zetten de mens op de eerste plaats. Elke keer weer. We zijn net zo geobsedeerd door de autosport. Welk record je gisteren ook brak, je streeft ernaar om het vandaag te verslaan. Daarom zijn we constant op zoek naar manieren om je een beetje tijd van je volgende ronde af te halen - veilig. Winnen is één ding. Maar om een kampioen te zijn, moet je blijven leren en ontwikkelen.

Onze stoelen zijn meer dan alleen een setje onderdelen. Ze zijn gemaakt van innovatie, kwaliteit, premium materialen, vakmanschap en een serieuze passie voor auto's. Van het ultieme comfort en ergonomie tot sportief, onze producten zijn net zo divers en veeleisend als de mensen die ze kopen. En altijd in de kwaliteit die u van RECARO verwacht. Kies voor geavanceerde prestaties die u in de bestuurdersstoel plaatsen.

Geniet van de rit!

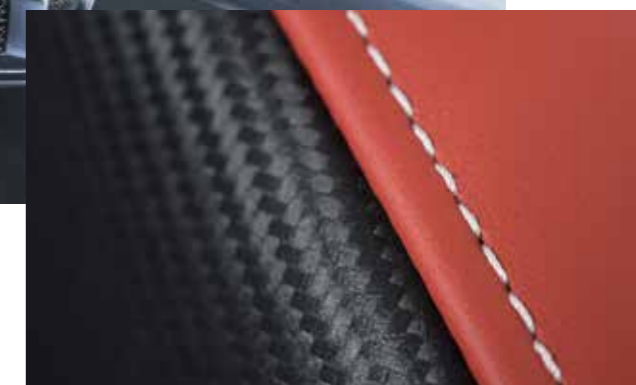



VROEGTIJDIGE INNOVATIE SINDS 1906.

Al meer dan 110 jaar combineren onze producten innovatie, kwaliteit en vakmanschap. Elk detail telt, tot op de millimeter nauwkeurig.

RECARO stelt al meer dan 50 jaar nieuwe normen. Onze wortels gaan ver terug naar de Stuttgarter Carrosserie- u. Radfabrik, opgericht in 1906 door meesterzadelmaker Wilhelm Reutter. Het bedrijf ontwikkelde en produceerde auto bodies for alle grote fabrikanten, inclusief het interieur, dus was de zetelspecialisatie de volgende logische stap. In 1963 werd REutter CAROserie de zetelspecialist RECARO.

In 1965 onthult RECARO zijn "sportstoel", de allereerste in zijn soort. De revolutie van de autostoeltjes was begonnen! Slechts twee jaar later werd de RECARO rallye de eerste autostoel in de vorm van een schelp. Het succesverhaal werd voortgezet met talloze baanbrekende mijlpalen op het gebied van comfort, veiligheid en lichtgewicht constructies. Innovatie is voor ons een tweede natuur en RECARO

Automotive domineert tot op de dag van vandaag de autostoelindustrie. Bovendien geven we nu al vorm aan de toekomst. De RECARO stoelen van morgen zullen de unieke RECARO rijervaring naar een nieuw niveau brengen, zowel op de weg als op het circuit.

Wist u dat in 1950 de carrosserie en het interieur van de eerste Porsche 356 sportwagen werd gebouwd in de eerste Reutter-fabriek? In 1963 verkocht Reutter zijn tweede carrosseriebedrijf in het district Zuffenhausen in Stuttgart aan Porsche en begon het zich onder een nieuwe naam – RECARO – te concentreren op zijn kernactiviteit, namelijk stoelen.



Onze eerste advertenties onder een nieuwe naam.



**re
ca
ro**

Opgericht in 1963, ontstond het nieuwe "auto stoelen bedrijf" onder de naam RECARO, een woordspeling op combinatie van REutter en CAROserie, het oude Duitse woord voor autocarrosserie.

In 1965 onthulde RECARO zijn *sportzetel* op de International Motor Show in Frankfurt, revolutionaire autozitplaatsen. Het nieuwe model was meteen een hit. Geen wonder, want zelfs toen al was het een samensmelting van functionaliteit, ergonomie en esthetiek die RECARO nu noemt. "Ingenieus ontwerp." Sindsdien voortdurend ontwikkeld, dit RECARO DNA kenmerkt elk van onze producten.



1906

Meesterzadelmaker Wilhelm Reutter begint met de ontwikkeling en productie van auto-carrosserieën, interieuraccessoires en autostoelen, zowel in aangepaste productie als in kleine series, in zijn carrosseriebedrijf "Stuttgarter Carrosserie- u. Radfabrik".



1920s/1930s

Het bedrijf produceert carrosserieën en interieurs voor alle grote autofabrikanten. Voorlopers en prototypes van de Volkswagen (later Kever) worden ook door Reutter vervaardigd voor rekening van de Porsche ontwerpstudio.



1950s

Carrosserieën, interieurs en stoelen voor de Porsche 356 gaan in productie bij Reutter in Stuttgart. In 1965 bouwde het bedrijf ongeveer 60.000 voertuigen. De ontwikkeling en vervolgens de productie van de verstelbare stoelmechanismen begint.



1965

Lancering van de RECARO **sports stoel**. Het eerste retrofit-zitje voor auto's ter wereld is, gekenmerkt door de revolutionary schuimrubberen bekleding en kenmerkende zijdelingse steunen.



1967

De "RECARO **kuipzitting**" is RECARO's eerste juridisch goedgekeurde volledige kuipzitting. Het verhoogt de veiligheid, lichtgewicht constructie en comfort met een lichaamshoge zitschaal, verstelmogelijkheden en schuimrubberen bekleding.

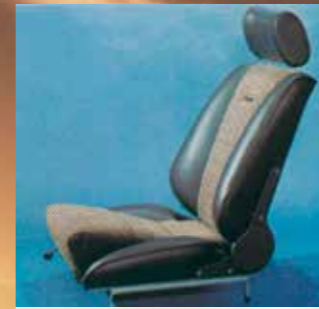

1969

The previous RECARO sports seat is renamed the "RECARO **Idealsitz**". At the same time, RECARO introduces a new trademark, which has remained unchanged to this day.



1971

Een wereldprimeur: RECARO onthult de eerste autostoel met **geïntegreerde veiligheids-gordel** - de RECARO-veiligheidsstoel.



1973

RECARO is the first manufacturer to offer the **anti-submarining** seat upholstery guide, which prevents the occupant from slipping under the belt in the event of an accident. Also making its car seat premiere is RECARO's **extendable seat cushion**, an added comfort feature for tall drivers.



1974

Voor de wereldelite in de touring auto motorsport lanceert RECARO zijn eerste **racezitje** met een supersterke dubbele schaal van de vezelversterkte composit Kevlar - voor top-level veiligheid en een laag gewicht (6,5 kg).



1977

De nieuwe RECARO Airmatic® pneumatic **lendesteun**, **Verstelbare zijbouten**, op het zitkussen en de rugleuning en RECARO's eerste **elektrisch verstelbare rugleuning** significantly verbeteren de aanpasbaarheid aan individuele eisen.



1977

Akoestisch comfort: onder de naam RECAROfonie lanceert het bedrijf een stoel met **stereo luidsprekers** geïntegreerd in de hoofdsteun.



1981

RECARO betreedt de wereld van **stoelen voor bedrijfsvoertuigen**, onthult de eerste bestuurder stoel met een schokdempend systeem.



1984

Een stoel die het zich herinnert. De RECARO CSE comfort stoel heeft als eerste een **geheugen functie**.



1986

De eerste stoel voor taxichauffeurs, the RECARO T-Line, heeft een **ademende bekleding**.



1989

Innovatie in nieuwe materialen: The RECARO A8 sportstoel wordt geleverd met een rug-schaal van **kunststof**.



1990

Koele taxi's: Het bedrijf introduceert de RECARO taxizitting, de eerste **autostoel met ventilatie** (RECARO Vent System®).



1991

De RECARO-Variomed is 's werelds eerste voertuig stoel met **asymmetrische verstelmogelijkheden**.



1995

S' Werelds eerste race-kuip met **hoofdbescherming**. RECARO's nieuwe Pro Racer racekuip revolutioneert de veiligheidsnormen in professionele motorsport.

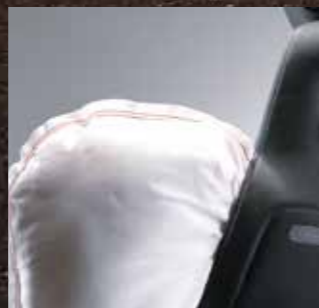

2004

RECARO onthult 's **werelds eerste retrofit universele zij-airbag stoel** met ABE voor verschillende voertuigmodellen.



2005

RECARO wordt de eerste stoelen fabrikant van wereld die een revolutie teweegbrengt in het zitontwerp met zijn nieuwe **lichtgewicht composiet** schaal.



2005

RECARO lanceert de eerste **volledige racekuip met ABE** (Duitse algemene typegoedkeuring) op de markt.

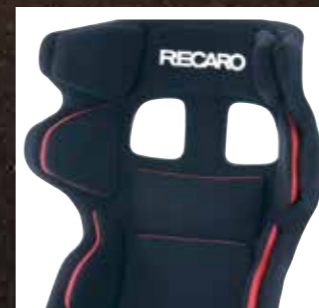

2013

RECARO Automotive Seating onthult de P 1300 GT, de eerste **racekuip met pad verstelling**, combineert topniveau met veiligheid met op maat gemaakt comfort.



2019

De RECARO Podium is de enige universele-schaal op de after-markt die is goedgekeurd voor gebruik op de openbare weg (**algemene ABE-typegoedkeuring**) en heeft een **FIA-homologatie**.



2020

De nieuwe versies van onze classic stoelen, de **RECARO Classic Pole Position (ABE)** and de **Classic LX** en **LS**, maken van klassieke voertuiginterieurs weer een plaatje.

ELKE CENTIMETER LUXE.

Met de hand geselecteerde delen. Hoogwaardig carbon. Exclusief leder. Perfecte stiksels die de aandacht trekken langs de zijcontouren. Een RECARO-stoel verzekerd van stijl, uitstekende materialen en uitmuntend vakmanschap voor ongeëvenaarde kwaliteit.

Alleen de perfecte combinatie van kleur, vorm en productie voldoen aan de premium normen van RECARO. Het is echt zo comfortabel als het eruit ziet! Ultralichte carbon, geavanceerde composietmaterialen en hoogwaardige schuim en stofdelen vervolledigen ons gamma van materialen.

Een groot deel van het traditionele vakmanschap gaat in op onze zetels. Van de naden en kussens tot de uitstekende afwerking, de fijn geslepen vaardigheden van onze ambachtslieden blinken uit. Zelfs de kleinste details ontsnappen niet aan hun deskundig oog.

OP MAAT GEMAAKTE STOELN. GETAILLEERD VOOR PERFECTIE.

Een RECARO-zitting is als een maatpak. Het past perfect en onderstreept moeiteloos uw unieke persoonlijkheid door elegantie, premium kwaliteit en individuele stijl te combineren. Alleen producten die met passie en vakmanschap zijn gemaakt, maken dat u zich zo bijzonder voelt. Tot in de puntjes verzorgd met de fijnste materialen en consequent tot in het kleinste detail, zeggen ze het allemaal.

RECARO is het merk voor exclusieve stoelen die precies naar uw smaak worden gemaakt. Naast een perfecte pasvorm hebben ze een intelligent ontwerp dat het ultieme in functionaliteit, ergonomie en uiterlijk combineert. De RECARO zetels zijn verkrijgbaar in een brede waaier van bekledingsmaterialen en kleuren. U kunt zelfs aangepaste of OEM-materialen aanvragen! Wij stemmen uw nieuwe stoelen af op uw persoonlijke wensen.

"The function of a product determines its form.

As RECARO designers, our top priority is ergonomics – it's all about the person in the seat:

form follows human."

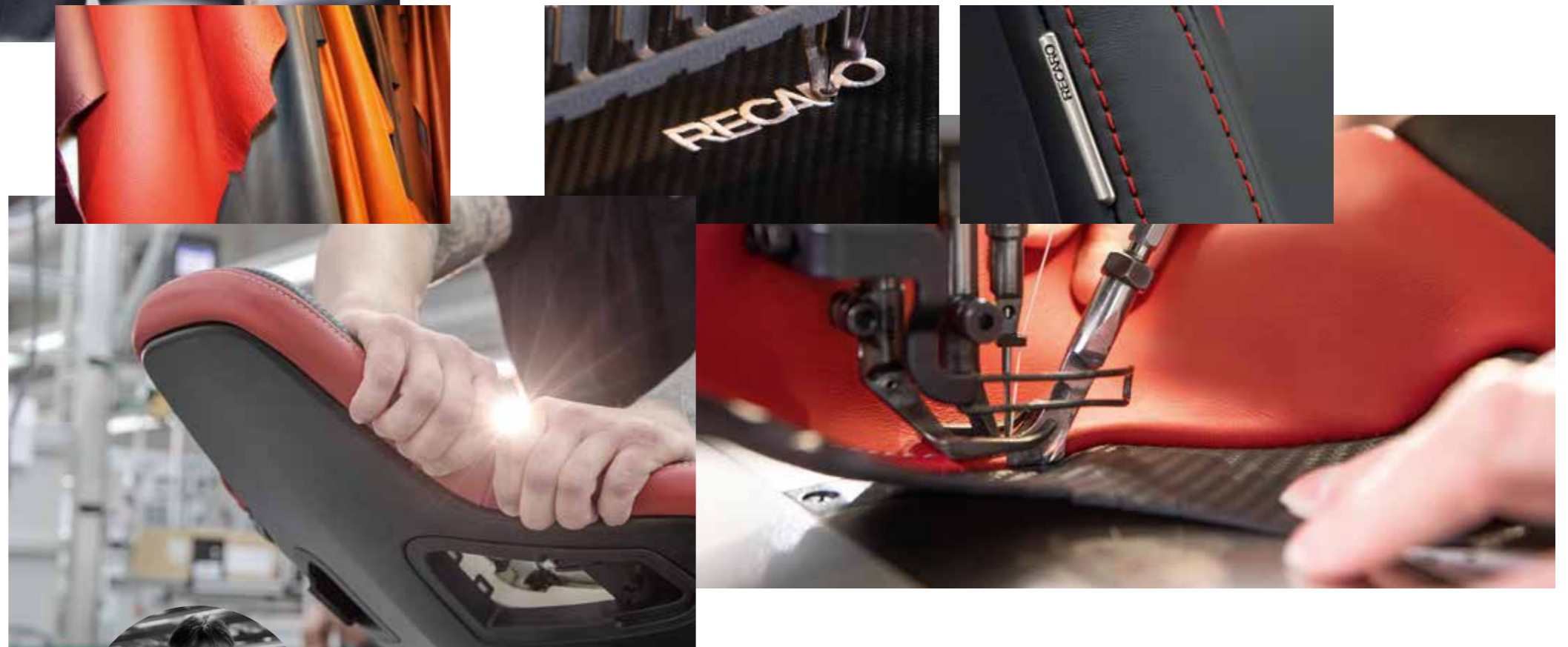

Frank Beermann
Chief Engineer Industrial Design
RECARO Automotive

ONVOORWAARDELIJKE COMFORT.

Van de hitte van de hoge zomer tot een ijskoude winterochtend, de juiste temperatuur is essentieel voor echt comfortabel zitten. Daarom heeft RECARO een ingenieus systeem bedacht. Voor warm weer is de zitting voorzien van een ademend membraan en een airconditioningsysteem om vocht af te voeren, zodat u comfortabel droog, maar nooit koud blijft. Wanneer de temperatuur onder nul daalt, houdt de RECARO stoelverwarming u aangenaam warm.



DOE ALSOF JE THUIS BENT.

Een ergonomische zithouding betekent ook een comfortabele houding. Rijden met de auto zou moeten voelen als een ontspannen bezoek aan de spa na een stressvolle week. Met een reeks slimme comfortfuncties en perfecte zitcontouren die uw lichaam ondersteunen, maken we van elke reis een ervaring om van te genieten.



“RECARO is the best seat in the world.
The RECARO Pole Position looks incredible
and is amazingly comfortable
on long journeys.”

Jean Pierre Kraemer Tuner, TV presenter and CEO of JP Performance

Deze ondersteuning is van vitaal belang, want achter het stuur zitten dwingt je om passief te zitten - een van de slechtst mogelijke houdingen voor je lichaam. Afhankelijk van het traject, de rijstijl en het wegdek spelen factoren als middelpunt kracht, vertraging en trillingen een rol. Daarom klagen veel bestuurders over spierpijn, problemen met de bloedsomloop, hoofdpijn of concentratieproblemen op lange reizen.

Een goede autostoel moet deze factoren compenseren met ondersteuning en bescherming: een ergonomische stoelstructuur, lichaamsvormende contouren, stevige bekleding, uitgesproken zijsteunen en fijne afstel mogelijkheden samen met ademende bekleding en comfortkenmerken zoals verwarming of airconditioning.



RECARO CLASSIC SEATS. APPROVED BY WALTER RÖHRL.

Een klassieker moet zo origineel en zo authentiek mogelijk zijn. Eventuele verbouwingen of accessoires moeten trouw blijven aan het tijdperk van de creatie van de auto. Wie kan beter de stoelen maken voor uw klassieke auto dan het bedrijf dat de originele stoelen in de eerste plaats heeft gemaakt? RECARO – onbetaalbare originaliteit.



GA ZITTEN EN ONTSPAN.

21,900

uren
Dat is de gemiddelde tijd een persoon besteedt in een voertuig tijdens hun leven.

Je kent het gevoel maar al te goed. Je stapt in je auto, rij veel kilometers en komt aan ... gebroken en gestrest – net op tijd voor de volgende vergadering. Zitten, zitten en nog eens zitten. Met RECARO stapt u ontspannen uit uw auto en bent u klaar voor het werk dat u kunt doen. Zelfs na een lange reis. Dat komt omdat onze stoelen om uw behoeften heen werken. Omdat we experts zijn in ergonomisch design.

ALS JE RUG KON KIEZEN DAN ZOU HET VOOR RECARO KIEZEN.

Mobiliteit is synoniem met de moderne samenleving. Steeds meer mensen brengen steeds meer tijd door in de auto. Voor veel automobilisten is het hun werkplek. Het kwaliteitskeurmerk from AGR e.V, de Duitse campagne voor gezondere ruggen, helpt bestuurders bij de keuze van rugvriendelijke producten. De RECARO Ergomed E, Ergomed ES, RECARO Style Topline XL en de RECARO Podium dragen het AGR-keurmerk. Voor meer informatie kunt u terecht op onze website:

www.agr-ev.de/en/back-friendly-products/back-friendly-products/2903-carseats
www.agr-ev.de/en/back-friendly-products/back-friendly-products/4853-car-racing-shells



TOP LICHAAM ONDERSTEUNING PRESTATIE.

Heb je ooit een RECARO-stoel getest? Dan weet je hoe goed het voelt. Het past als een handschoen. En je voelt je alsof je in de stoel zit en niet erop. Dit is wat alle RECARO modellen gemeen hebben. We noemen het Body Support.

Met een RECARO stoel waar de mens de machine ontmoet, wordt de weg een speeltuin die u direct feedback geeft. Het beschikt over een laag zwaartepunt of, stevige, compacte bekleding en de nodige bewegingsvrijheid voor de armen. Het resultaat: gecontroleerd bochtenwerk, en een rijdende ervar-

ing waar u van kunt genieten. De knusse, ondersteunende stoelstructuur en zijdelingse zijwangen voor een uitstekende schouder- en rompondersteuning stabiliseren het lichaam tegen zijdelingse krachten en cocon eren het als een tweede huid. Voel het verschil!

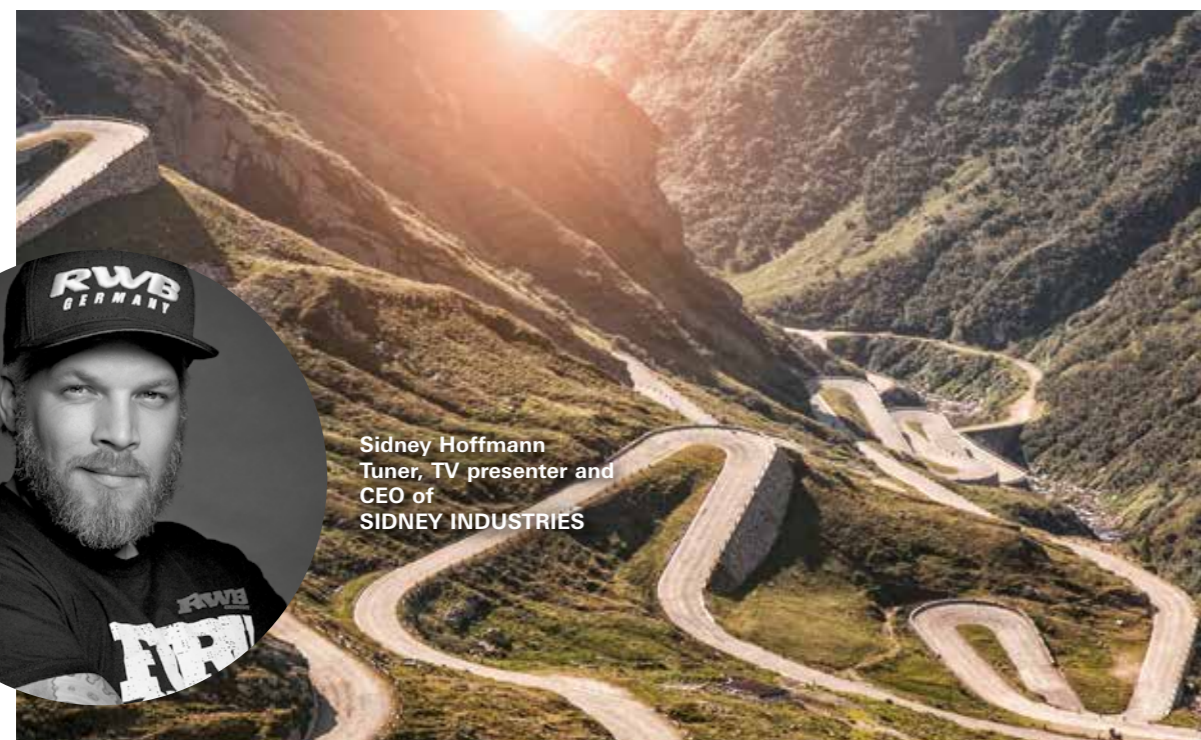

Sidney Hoffmann
Tuner, TV presenter and
CEO of
SIDNEY INDUSTRIES

"I love RECARO! The Sportster CS

is the perfect symbiosis of

pure racing shell and

comfortable sports seat.

Superb track and road performance."

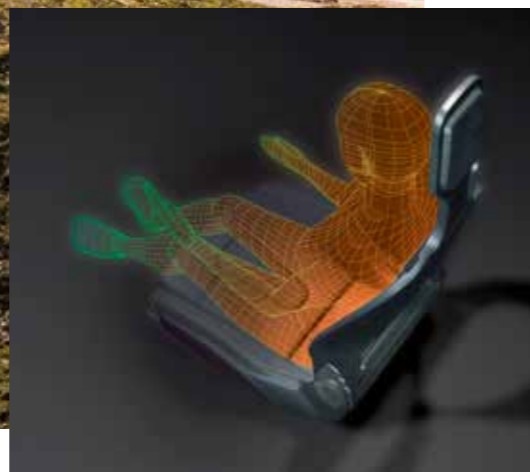

Timo Bernhard
Professional racing driver,
winner of American Le Mans Series and
Petit Le Mans,
2 x winner 24h Le Mans,
5 x winner 24h Nürburgring

"My RECARO racing seat is not just

reassuringly safe. It's also consistently comfortable.

It supports my whole body so I can perform

at my very best."

DYNAMISCHE RIJ ERVARING.

Alles onder controle? De bestuurdersplaats speelt hierbij een belangrijke rol, met name als je rijstijl sportief is. Hoe beter uw zitpositie, hoe scherper uw reacties en hoe vollediger je het voertuig onder controle hebt. RECARO bouwt stoelen die het lichaam perfect ondersteunen zodat u met meer concentratie kunt rijden en veiligheid. Bij de ontwikkeling van sportstoelen voor op de weg, putten we uit onze jarenlange van ervaring en innovatie in de motorsport.



54 x SIMPLY THE BEST. SINCE 1995.



DE WEG NAAR DE INDUSTRIEPARTNER.

RECARO standaard gemonteerd

Bij veel autofabrikanten is het vaak de moeite waard om te kijken naar de opties en uitrustingslijsten om er zeker van te zijn dat uw nieuwe auto met RECARO-stoelen wordt geleverd. De internationale automobielin-dustrie vertrouwt op RECARO vanaf de dag dat het merk werd geboren. Onze klanten waarderen zowel de gerenommeerde kwaliteit van onze producten als onze innovatieve kracht. Wij werken regelmatig samen met autofabrikanten om oplossingen op maat te ontwikkelen, of het nu gaat om speciale edities, prestatievoertuigen of exclusieve premium auto's.



DE RECARO STOEL BEGINT HIER.

VERGEET HET INBOUWFRAME NIET!

Uw aangepaste RECARO stoelervaring is slechts een paar stappen verwijderd. Neem de tijd en begin met jezelf een paar vragen te stellen. Wat is cruciaal voor mij als ik in de auto zit? Wat wil ik van mijn RECARO Stoel? Hoe moet het er uitzien? Hoe wil mijn passagier zijn of haar stoel?

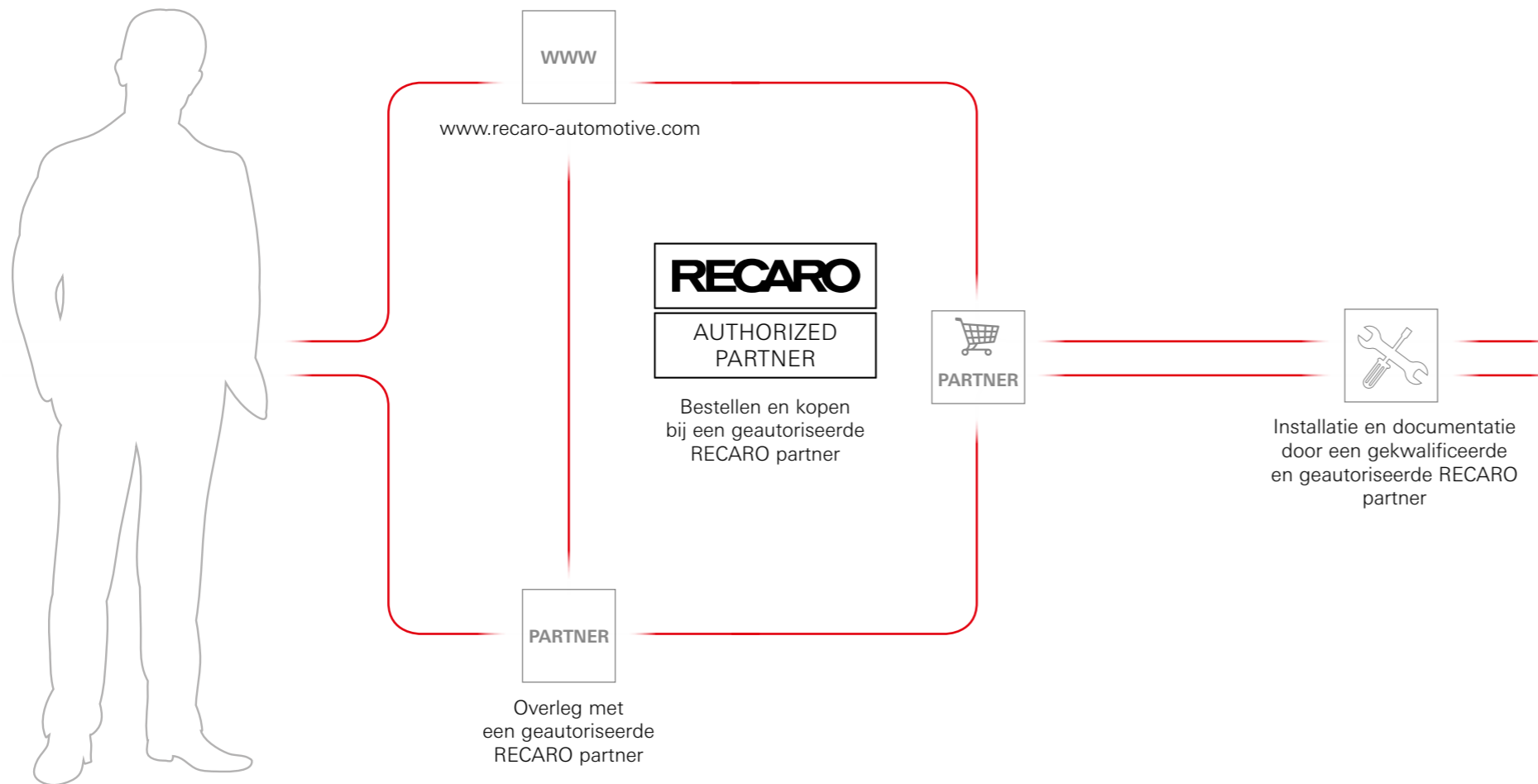

Na het verkrijgen van een eerste overzicht uit deze brochure of een bezoek aan onze website, adviseren wij altijd een persoonlijk gesprek met een geautoriseerde RECARO partner. Zij zullen luisteren naar uw persoonlijke criteria en de perfecte oplossing vinden. Rond uw bezoek af met het uitproberen van uw favoriete stoelmodel.

Houd er rekening mee dat de installatie van RECARO zitjes in uw auto speciale inbouwframes vereist om een perfect, veilige pasvorm te garanderen. Onze partners helpen u graag verder.

THE RECARO SYSTEM.



Voor de Duitse algemene typegoedkeuring (ABE)/TÜV-certificering van onderdelen is een RECARO inbouwframe of zijn RECARO zij adapters vereist. Voor speciale voertuigen is ook een elektrische onderconstructie met elektrische hoogte-, kantel- en lengteverstelling beschikbaar. Raadpleeg uw RECARO partner voor meer informatie.



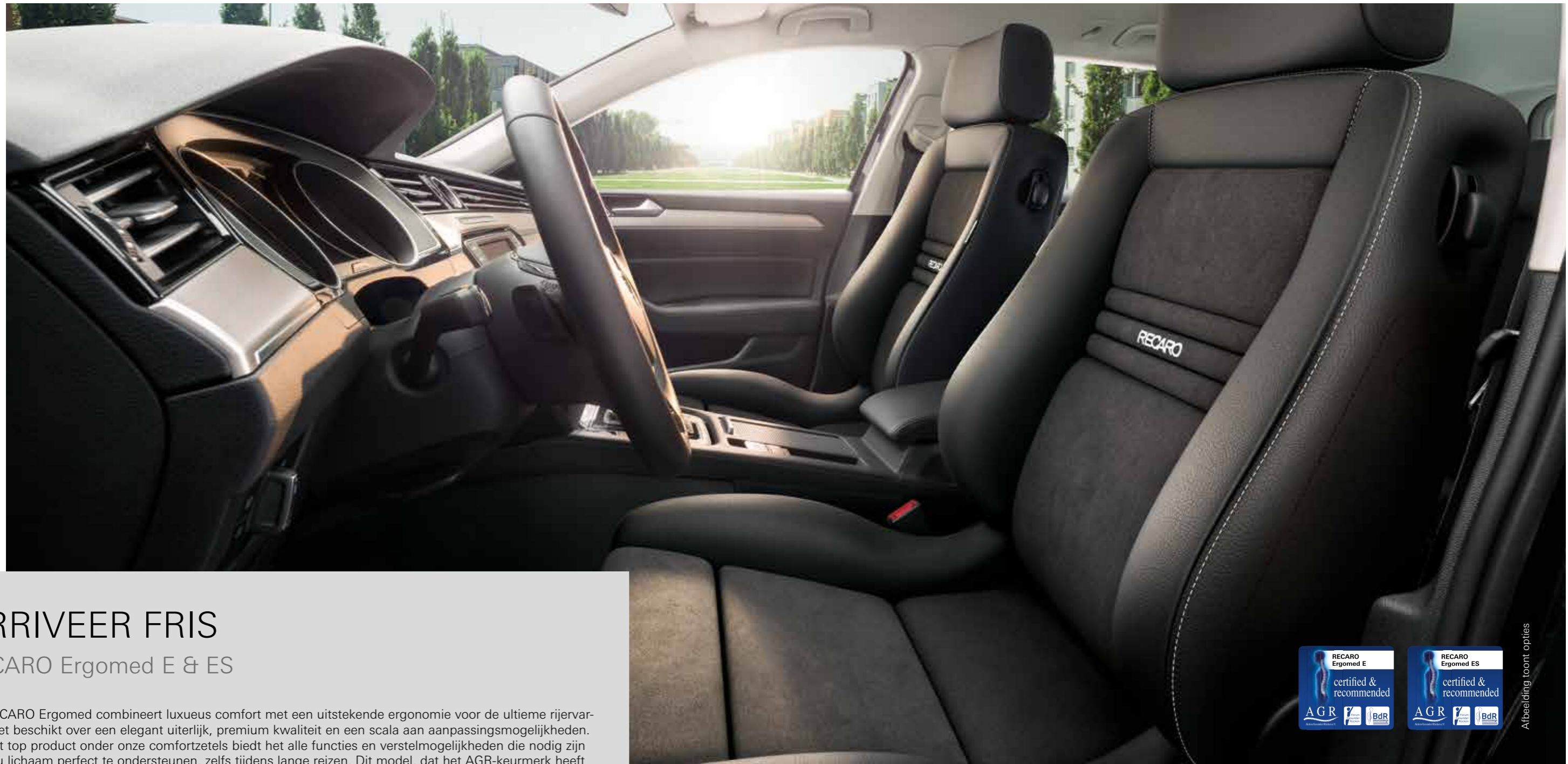

ARRIVEER FRIS

RECARO Ergomed E & ES

De RECARO Ergomed combineert luxueus comfort met een uitstekende ergonomie voor de ultieme rijervaring. Het beschikt over een elegant uiterlijk, premium kwaliteit en een scala aan aanpassingsmogelijkheden. Als het top product onder onze comfortzetels biedt het alle functies en verstelmogelijkheden die nodig zijn om jou lichaam perfect te ondersteunen, zelfs tijdens lange reizen. Dit model, dat het AGR-keurmerk heeft gekregen, is verkrijgbaar met twee configuraties en met een universele zij-airbag. Tot slot komt deze unieke zitbeleving met een klimaatpakket bestaande uit stoelverwarming en airconditioning.

Standaard opties

- + Lendensteun
- + Zitvlakverlenging
- + Elektrische hoogteverstelling
- + Overzichtelijk bedieningspaneel
- + Tweezijdige rugontgrendeling
- + Instelbare hoofdsteun
- + Opbergtas in de rugleuning

Opties

(tegen meerprijs)

- + Universele zij airbag
- + RECARO Klimapakket (Ergomed E)

Funding may be available.



Afbeelding toont opties

RECARO Ergomed E

- + Standaard uitrusting
- + Tweezijdige rugverstelling
- + Hoekverstelling

RECARO Ergomed ES

- + Standaard uitrusting
- + Elektrisch verstelbare zijwangen in rug en zitting
- + Elektrische hoekverstelling
- + Electric rugverstelling
- + RECARO klima pakket (verwarming en airconditioning)

RECARO Ergomed E Bekledingsvarianten



Nardo zwart
Artista zwart

Nardo grijs
Artista grijs

RECARO Ergomed ES met klima pakket, bekledingsvarianten



Nardo zwart
Artista zwart

Nardo grijs
Artista grijs

zwart leder
Artista zwart

zwart leder
Dynamica zwart

zwart leder

AGR: Goedgekeurd en aanbevolen door de Healthier Backs Association (Aktion Gesunder Rücken e.V.) en de Federal Association of German Back Schools (BdR) e. V. Voor meer informatie kunt u contact opnemen: AGR e. V., Stader Str. 6, 27432 Bremervörde, Duitsland, Telefoon +49 4761 926 358 0, www.agr-ev.de/en/back-friendly-products/back-friendly-products/2903-carseats



DE WETENSCHAP VAN ZITTEN.

RECARO Orthopaed

De RECARO Orthopaed is ontworpen met de ultieme focus op de menselijk lichaam. Hij werd ontwikkeld door onze ergonomische ontwerpexperts voor de meest veeleisende bestuurders die speciale eisen stellen aan de ondersteuning van hun ruggengraat. Gebruikers zullen de op maat gemaakte schoudersteun, de elektrisch verstelbare zijsteunen van de rugleuning en de meer-kamer lendesteun geweldig vinden. Het vlakke zitkussen maakt het in- en uitstappen een fluitje van een cent. Deze eigenschappen maken de RECARO Orthopaed perfect voor hoge voertuigen zoals SUV's.

Standaard opties

- + RECARO klima pakket (verwarming en ventilatie)
- + Elektrisch verstelbare rugzijwangen
- + Lendensteun
- + Zitvlakverlenging
- + Overzichtelijk bedieningspaneel
- + Middels schuim individueel instelbare shouder ondersteuning
- + Elektrisch verstelbare rugleuning
- + Verstelbare hoofdsteun
- + Tweezijdige rugontgrendeling
- + Lage zijwangen voor een gemakkelijke instap



RECARO klima pakket



RECARO Orthopaed bekledingsvarianten



Nardo zwart
Artista zwart Nardo grijs
Artista grijs Zwart leder
Artista zwart



Zwart leder
Dinamica zwart Zwart leder



Afbeelding toont opties



DE FLEXIBELE EXPERT.

RECARO Expert S, M, L

Als flexibiliteit bovenaan uw lijstje staat, zoek dan niet verder! De modulaire opbouw van de RECARO Expert past zich aan de verschillende lichaamsmaten aan. Hij is verkrijgbaar met S-, M- en L-zitkussens die variëren in de lengte van het zitvlak en de hoogte en de contouren van de zijwangen. Kleinere chauffeurs zullen merken dat het korte zitkussen en de platte zijwangen het in- en uitstappen gemakkelijk maken (S-versie), terwijl langere chauffeurs de extra bovenbeensteun van het lange zitkussen en de hoge, prominente zijwangen (L-versie) zullen waarderen. Verstelbare zijsteunen voor de rugleuning worden standaard meegeleverd om de perfecte lichaamsondersteuning af te ronden. Voel uw rijprestaties stijgen!



RECARO Expert S



RECARO Expert L

Standaard uitrusting

- + Lendensteun middels schuimdelen
- + Voorgevormde rugzijwangen
- + Tweezijdige verstelbare rugleuning
- + Instelbare hoofdsteun
- + Verstelbare zijwangen in de rugleuning beide zijdes
- + Tweezijdige rugontgrendeling

Opties

- (tegen meerprijs)
- + Elektrisch verstelbare rugleuning

RECARO Expert S

- + Zitting voor kleine tot middelgrote posturen: korte zitting met vlakke zijwangen

RECARO Expert M

- + Easy Access: voor een makkelijke in- en uitstap
- + Zitting voor middelgrote tot grote posturen: lange zitting met zeer vlakke zitting
- + Zitvlakverlenging

RECARO Expert L

- + Zitting voor middelgrote tot grote posturen: lange zitting met hoge zijwangen
- + Zitvlakverlenging

RECARO Expert S, M, L bekledingsvarianten



Nardo zwart
Artista zwart

Nardo grijs
Artista grijs

Zwart kunstleder
Artista zwart

Kunstleder zwart
Dinamica zwart

Kunstleder zwart





Afbeelding toont RECARO Specialist M opties.

DE MAATWERKSPECIALIST.

RECARO Specialist S, M, L

Het kan het instapmodel zijn in de RECARO comfortgamma, maar de RECARO Specialist voldoet aan hoge eisen. Om van elke rit een belevenis te maken, kan hij worden uitgerust met een optionele elektrische rugverstelling. Net zoals de RECARO Expert is hij verkrijgbaar in drie zitkussenuitvoeringen die variëren in de lengte van het zitvlak en de hoogte en de contouren van de zijwangen. Kortere chauffeurs zullen de "S"-versie geweldig vinden, terwijl langere chauffeurs de extra ondersteuning van de bovenbenen door het lange zitkussen en de hoge, opvallende zijwangen in de "L"-versie op prijs zullen stellen.



RECARO Specialist S



RECARO Specialist L

RECARO Specialist S

- + Zitting voor kleine tot middelgrote posturen: korte zitting met vlakke zijwangen

RECARO Specialist M

- + Easy Access: voor een makkelijke in- en uitstap
- + Zitting voor middelgrote tot grote posturen: lange zitting met zeer vlakke zitting
- + Zitvlakverlenging

RECARO Specialist L

- + Zitting voor middelgrote tot grote posturen: lange zitting met hoge zijwangen
- + Zitvlakverlenging

Standaard opties

- + Lendensteun middels schuimdelen
- + Voorgevormde rugzijwangen
- + Tweezijdige rugverstelling
- + Instelbare hoofdsteun
- + Tweezijdige rugontgrendeling

Opties

- (tegen meerprijs)**
- + Elektrisch verstelbare rugleuning

RECARO Specialist S, M, L bekledingsvarianten

Nardo zwart
Artista zwartNardo grijs
Artista grijsKunstleder zwart
Artista zwartKunstleder zwart
Dinamica zwart

Kunstleder zwart



Afbeelding toont opties

GA GEWOON ZITTEN.

RECARO Cross Sportster CS

Rijprestaties ontmoeten comfort. De ingenieuze lichtgewicht kuip van de RECARO Cross Sportster CS onderscheidt zich van de Sportster CS door het veel vlakker zitkussen. Dit maakt het in- en uitstappen in hoge voertuigen zoals SUV's veel gemakkelijker. Voor maximale veiligheid is de RECARO Cross Sportster CS optioneel verkrijgbaar met een universele zij-airbag.

Standaard opties

- + Zitkussen met lage zijwangen
- + Easy Access voor een gemakkelijke in- en uitstap
- + Sportieve zitprestaties
- + Speciaal gevormde schoudersteun
- + 4-punts gordelovervoer
- + Tevens voor gebruik met 3-punts gordel
- + Rugverstelling
- + Geïntegreerde hoofdsteun
- + Klappbare rugleuning
- + Geïntegreerde zijadapter

Opties

(tegen meerprijs)

- + Universele zij airbag
- + Verwarming met 2 standen

RECARO Cross Sportster CS bekledingsvarianten



Nardo zwart
Artista zwart
Kunstleder zwart
Kunstleder zwart
Dinamica zwart

RECARO Cross Sportster CS met verwarming, bekledingsvarianten



Kunstleder zwart
Dinamica zwart
Kunstleder zwart
Dinamica rood
Kunstleder zwart
Dinamica zilver
Zwart leder



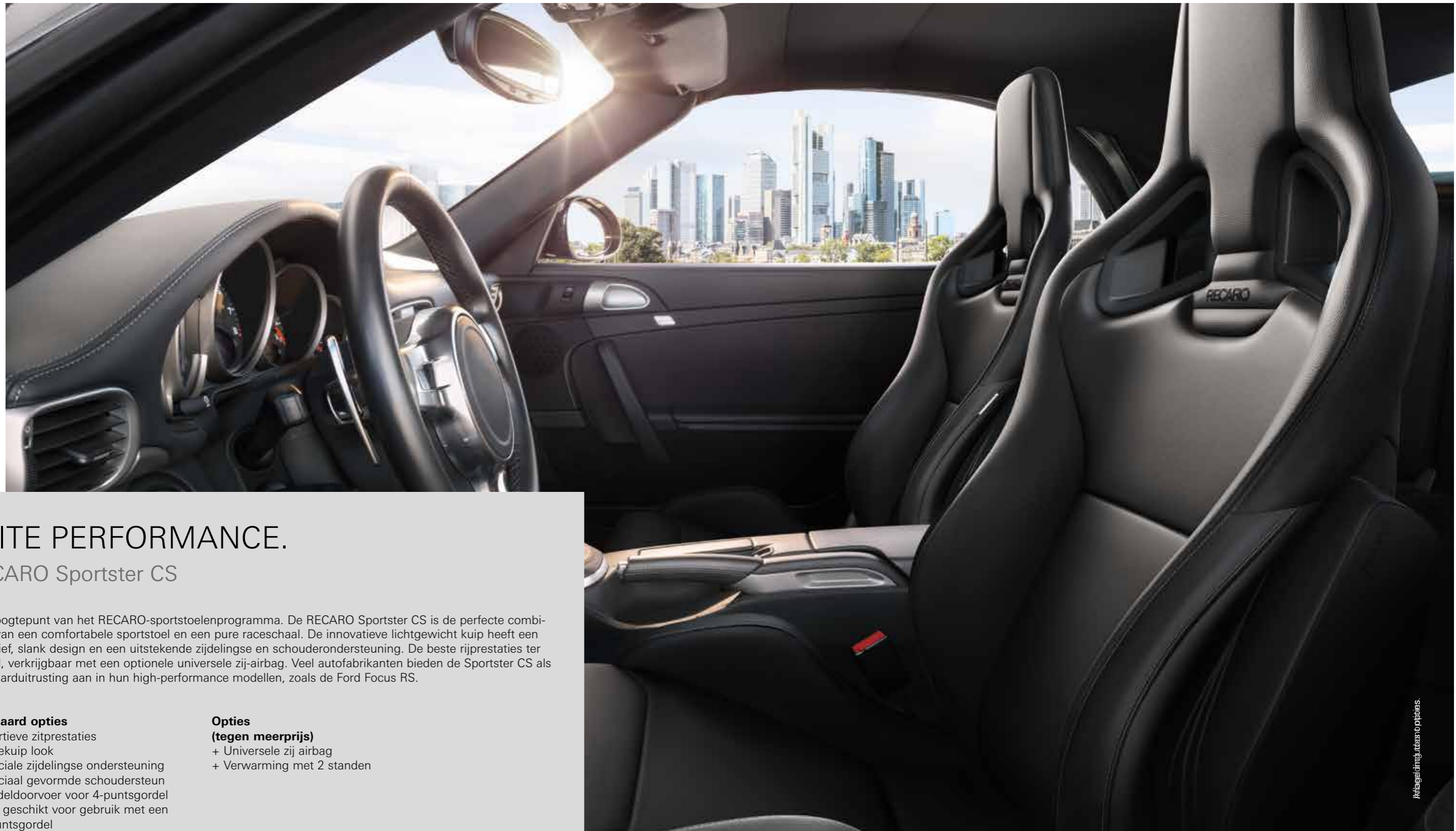

ELITE PERFORMANCE.

RECARO Sportster CS

Het hoogtepunt van het RECARO-sportstoelenprogramma. De RECARO Sportster CS is de perfecte combinatie van een comfortabele sportstoel en een pure raceschaal. De innovatieve lichtgewicht kuip heeft een exclusief, slank design en een uitstekende zijdelingse en schouderondersteuning. De beste rijprestaties ter wereld, verkrijgbaar met een optionele universele zij-airbag. Veel autofabrikanten bieden de Sportster CS als standaarduitrusting aan in hun high-performance modellen, zoals de Ford Focus RS.

Standaard opties

- + Sportieve zitprestaties
- + Racekuip look
- + Speciale zijdelingse ondersteuning
- + Speciaal gevormde schoudersteun
- + Gordeldoorvoer voor 4-puntsgordel
- + Ook geschikt voor gebruik met een 3-puntsgordel
- + Rugleuningverstelling
- + Geïntegreerde hoofdsteun
- + Rugontgrendeling
- + Geïntegreerde zij adapter

Opties

(tegen meerprijs)

- + Universele zij airbag
- + Verwarming met 2 standen



RECARO Sportster CS bekleedingsvarianten



Nardo zwart
Artista zwart
Kunstleder zwart
Kunstleder zwart
Dinamica zwart

RECARO Sportster CS met verwarming, bekleedingsvarianten



Kunstleder zwart
Dinamica zwart
Kunstleder zwart
Dinamica rood
Kunstleder zwart
Dinamica zilver
Zwart leder

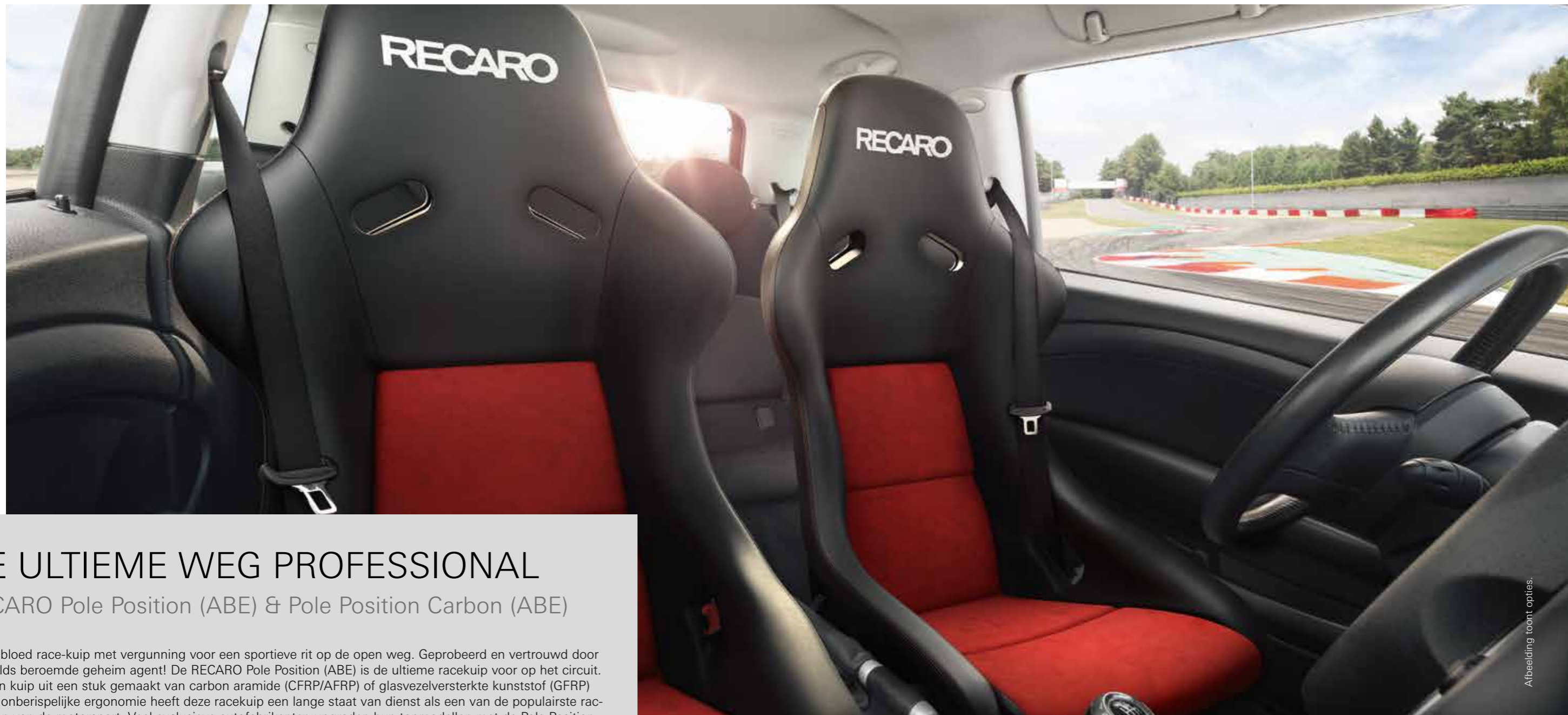

Afbeelding toont opties.

DE ULTIEME WEG PROFESSIONAL

RECARO Pole Position (ABE) & Pole Position Carbon (ABE)

Een volbloed race-kuip met vergunning voor een sportieve rit op de open weg. Geprobeerd en vertrouwd door 's werelds beroemde geheim agent! De RECARO Pole Position (ABE) is de ultieme racekuip voor op het circuit. Met een kuip uit een stuk gemaakt van carbon aramide (CFRP/AFRP) of glasvezelversterkte kunststof (GFRP) en een onberispelijke ergonomie heeft deze racekuip een lange staat van dienst als een van de populairste raceschalen van de motorsport. Veel exclusieve autofabrikanten upgraden hun topmodellen met de Pole Position. Om optimale veiligheid te garanderen kan de RECARO Pole Position worden uitgebreid met harnasgordels van SCHROTH. Ze voldoen niet alleen aan de ontwerpeisen van ECE-R 16.04, maar zijn wel gordels die worden geleverd aan veel voertuigen die een ABG (Duitse algemene ontwerpcertificatie) keurmerk hebben.

Standaard opties

- + Gordeloorvoer voor 4-puntsgordel
- + Ook geschikt voor een 3-puntsgordel
- + Geïntegreerde hoofdsteun
- + ABE/TÜV gecertificeerd**
- + Lendensteunkussens

Accessoires

- (tegen meerprijs)**
- + Aluminium adapter
 - + Stalen adapter

**** ABE/TÜV-onderdeelcertificering met 3-puntsgordel beschikbaar voor veel voertuigen.** Voor meer informatie over specifieke voertuigen, please neem contact op met een geautoriseerde RECARO partner (ABE/TÜV-componentcertificering alleen in combinatie met RECARO basisframe en zijmontage).

RECARO Pole Position (ABE)

- + Standaard uitrusting
- + Zitschaal vervaardigd uit glasvezel versterkt kunststof (GRP)
- + Weegt ca. 7.0 kg (zonder adapter en console)

RECARO Pole Position Carbon (ABE)

- + Standaard uitrusting
- + Zitschaal vervaardigd uit Caron-kevlar compostier (CFRP)
- + Weegt slechts ca. 4.5 kg (zonder adapter en console)

RECARO Pole Position (ABE) bekledingsvarianten



Velours zwart

Nardo zwart
Artista zwartKunstleder zwart
Dinamica roodKunstleder zwart
Dinamica zwart

Kunstleder zwart

Zwart leder

Carbon schaal bekledingsvarianten



Velours zwart

Zwart leder

Accessoires



Aluminium adapter

Stalen adapter





*LIGHTEST SEAT
IN THE WORLD¹*

VOORUITSTREVENDE STOELONTWERP.

RECARO Podium

De nieuwe RECARO Podium is veel meer dan een volbloed CFRP racekuip. Het is een vooruitstrevend zitontwerp voor de uiteenlopende eisen die aan de weg en het circuit worden gesteld. Het is niet alleen de strakke vormgeving, de zichtbare structuren of de op de motorsport geïnspireerde pads in verschillende diktes die het hoofd doen draaien. De Podium onderscheidt zich door zijn superieure kwaliteit en uitzonderlijke prestaties op alle wegtypen - voor het rijden van dag tot dag en op de grens. De RECARO Podium is de enige retrofit-schaalzitplaats op de markt die is goedgekeurd voor gebruik op de openbare weg en die een FIA-homologatie heeft. De racetechnologie wordt niet beter dan dit!

Om te voldoen aan onze constant hoge eisen op het gebied van innovatie, kwaliteit, comfort en vooral veiligheid, werd de RECARO Podium tijdens de ontwikkeling intensief getest op de "Groene Hel" van de Nürburgring. Om de optimale veiligheid te garanderen, de Podium kan worden uitgebreid met harnasgordels van SCHROTH. Ze voldoen niet alleen aan de ontwerpeisen van ECE-R 16.04, maar zijn ook de enige gordels die worden geleverd aan veel voertuigen die ABG (Duitse algemene ontwerpcertificatie) hebben.

De zachte combinatie van originele Alcantara® stoffen en exclusief leder, samen met de passieve ventilatie van de open rugschaal en de luchtige kussencontouren maken zelfs de langste routes tot het meest perfecte genot. Bovendien is de RECARO Podium de eerste racekuip ooit die het begeerde kwaliteitslabel van AGR e.V., de Duitse campagne voor gezondere ruggen, heeft gekregen – de kuip is ook superlicht – maar dat spreekt voor zich.



+



MANUFACTURER: RECARO
MODEL: Podium
HOM. NO: CS.456.20
FIA STANDARD: 8855-1999



ALCANTARA



Atbeelding toont opties.

¹ **Lichtste stoel in zijn klasse:** categorie retrofit-zitplaatsen met goedkeuring voor de weg en FIA-goedkeuring.

AGR: Goedgekeurd en aanbevolen door de Healthier Backs Association (Aktion Gesunder Rücken e.V.) en de Federal Association of German Back Schools (BdR) e.V. Voor meer informatie kunt u contact opnemen: AGR e.V., Stader Str. 6, 27432 Bremervörde, Duitsland, Telefoon +49 4761 926 358 0, www.agr-ev.de/en/back-friendly-products/back-friendly-products/4853-car-racing-shells

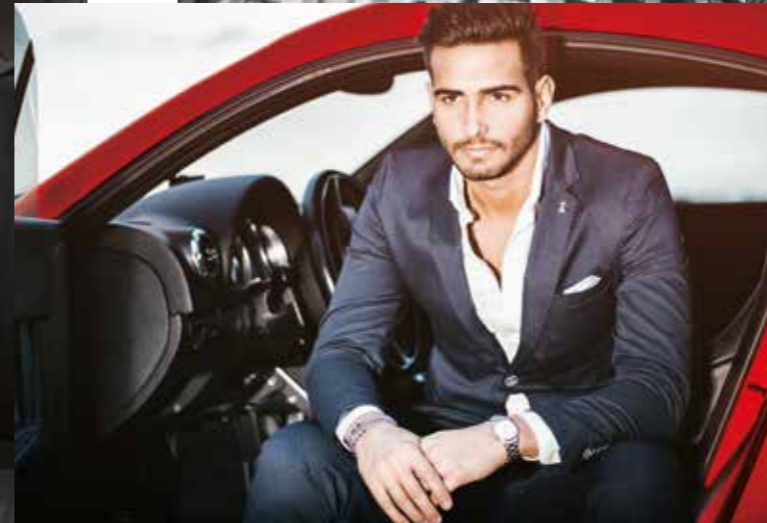

RECARO Podium

Standaard uitrusting

- + RECARO Podium **M**: met pads
Voor middelgrote bestuurders
- + RECARO Podium **L**: met pads
Voor grote bestuurders
- + ABE and FIA homologatie*/**
- + Geschikt voor het circuit en de openbare weg
- + Carbon fiber reinforced plastic (CFRP) schaal
- + Sportieve zitprestatie
- + Strakke racestoel uitstraling
- + Speciale zijdelingse ondersteuning
- + Speciaal gevormde schouderondersteuning
- + Geïntegreerde hoofdsteun

- + Zichtbare stoelstructuren
- + Weg gebruik: met 3- of 4-punts gordel
- + FIA: met 4-, 5- of 6-punts gordel
- + Ontwikkeld voor het gebruik met HANS systeem
- + **Lichtste stoel in de wereld**1:
RECARO Podium L: ca. **5.9 kg**
RECARO Podium M: ca. 6.1 kg
(incl. pads in velour zwart)
- + Netto stoelgewicht, slechts ca. 4.3 kg

- ### Accessoires (tegen meerprijs)
- + Stalen zij adapter

* ABE/TÜV-onderdeelcertificering met 3-puntsgordel beschikbaar voor veel voertuigen. Voor meer informatie over specifieke voertuigen, please neem contact op met een geautoriseerde RECARO partner (ABE/TÜV-componentcertificering alleen in combinatie met RECARO basis-frame en zijmontage).

** FIA-homologatie 8855-1999 alleen in combinatie met de gespecificeerde zijsteun.

Het RECARO pad concept – vervangbare pads voor iedere bestuurder

Een RECARO-racekuip is als een maatpak. Het past perfect. Dankzij de verschillende paddiktes, de RECARO Podium is verkrijgbaar in twee maten: maat M voor middelgrote bestuurders en maat L voor grote bestuurders. Dit betekent dat de kuip op maat gemaakt kan worden voor optimaal comfort en pasvorm. Het mooie aan het ontwerp van de pads is dat, in plaats van dat ze gewoon plat zijn, zijn ze vakkundig gevormd om te passen bij de contouren van je lichaam. Hierdoor kan de lucht door de stoel circuleren – een ingebouwd koelsysteem.

RECARO Podium M voor middelgrote bestuurders

De RECARO Podium M is geschikt voor middelgrote bestuurders. De ca. **20 mm** dikke pads zijn verkrijgbaar in alle genoemde bekledingsopties.

Gewicht incl. pads (velourszwart): **ca. 6.1 kg**



RECARO Podium L voor grote bestuurders

De RECARO Podium L is geschikt voor grotere bestuurders. The ca. **10 mm** dikke pads zijn verkrijgbaar in alle genoemde bekledingsopties.

Gewicht incl. pads (velourszwart): **ca. 5.9 kg**



Bekleding opties

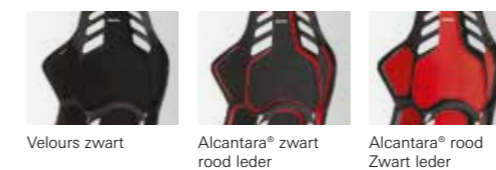

Accessoires

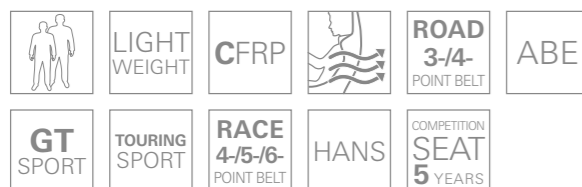
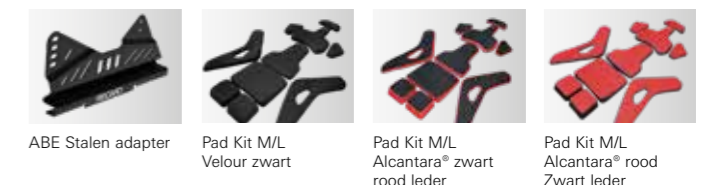

RECARO UPHOLSTERY MATERIALS

Nardo:
In combinatie met de Artista-bekleding houdt deze ultra-duurzame materiaal uw zijwangen zeer lang in perfecte vorm.

Nardo grijs
Nardo zwart

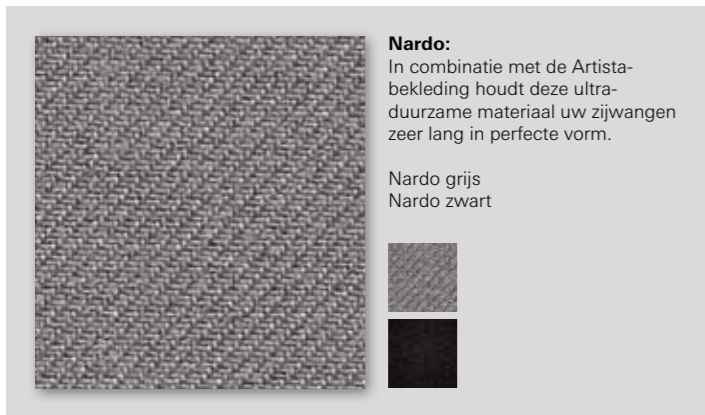

Artista:
Een tijdloos elegante stof voor een verfijnd interieur. Gegarandeerd lange levensduur en duurzaamheid.

Artista grijs
Artista zwart



Velours:
Robuuste, onderhoudsvriendelijke stof die ook gebruikt wordt voor het bekleden van RECARO racekruipers.

Velours zwart



Dinamica suède:
Deze exclusieve stoffering met suède-effect is zeer duurzaam en onderhoudsvriendelijk met een premium gevoel.

Dinamica suède rood
Dinamica suède zilver
Dinamica suède zwart



Kunst-leder:
RECARO kunst leder is een hoogwaardig, zeer duurzaam en onderhoudsvriendelijk alternatief voor leder.

kunst leder zwart



Alcantara®:
Alcantara is een Carbon neutraal materiaal gemaakt in Italië die biedt een ongeëvenaarde combinatie van esthetische, technische en sensorische kwaliteiten. Het is elegant, zacht maar ook ademend, licht en slijtvast, in staat om auto-interieurs te veranderen in exclusieve en bijzondere omgevingen.

Alcantara rood
Alcantara zwart



Leder:
RECARO leder is een hoogwaardig natuurproduct, ontworpen voor veeleisende omstandigheden.

rood leder
zwart leder



RECARO ZIT INSTRUCTIES

- 1.** Duw je kont zo dicht mogelijk tegen de rugleuning aan. De afstand van het zijte tot de pedalen wordt zo ingesteld dat uw knie licht gebogen zijn als de pedalen volledig ingedrukt zijn.
- 2.** Plaats de schouders zo dicht mogelijk bij de rugleuning. Stel de rugleuning zodanig in dat het stuurwiel met licht gebogen ellebogen goed bereikbaar is. Bij het draaien van het stuur wiel moet de schouderondersteuning behouden blijven.
- 3.** Stel de zithoogte zo hoog mogelijk in. Dit zorgt voor een onbelemmerd zicht naar alle kanten en alle displays op het instrumentenpaneel.
- 4.** Stel het zitkussen zo in dat u de pedalen gemakkelijk volledig kunt indrukken. De dijen moeten voorzichtig op het zitkussen rusten zonder druk uit te oefenen. Controleer de kanteling van de rugleuning voordat u de motor start.
- 5.** Stel het uitschuifbare zitkussen zo in dat de dijen er tot net boven de knie op rusten. Vuistregel: twee tot drie vingers Ruimte tussen de rand van de zitting en de holte van de knie.
- 6.** De lendensteun is correct afgesteld wanneer het lumbale deel van de rug in zijn natuurlijke vorm wordt ondersteund.
- 7.** De zijdelingse wangen van de zitting moeten zo goed op het lichaam passen dat het bovenlichaam aan de zijanten comfortabel wordt ondersteund zonder beperkt te zijn.
- 8.** Stel indien mogelijk de bovenrand van de hoofdsteun op dezelfde hoogte in als de bovenkant van het hoofd. Kantelen: De afstand tot het hoofd moet ongeveer 2 cm bedragen.

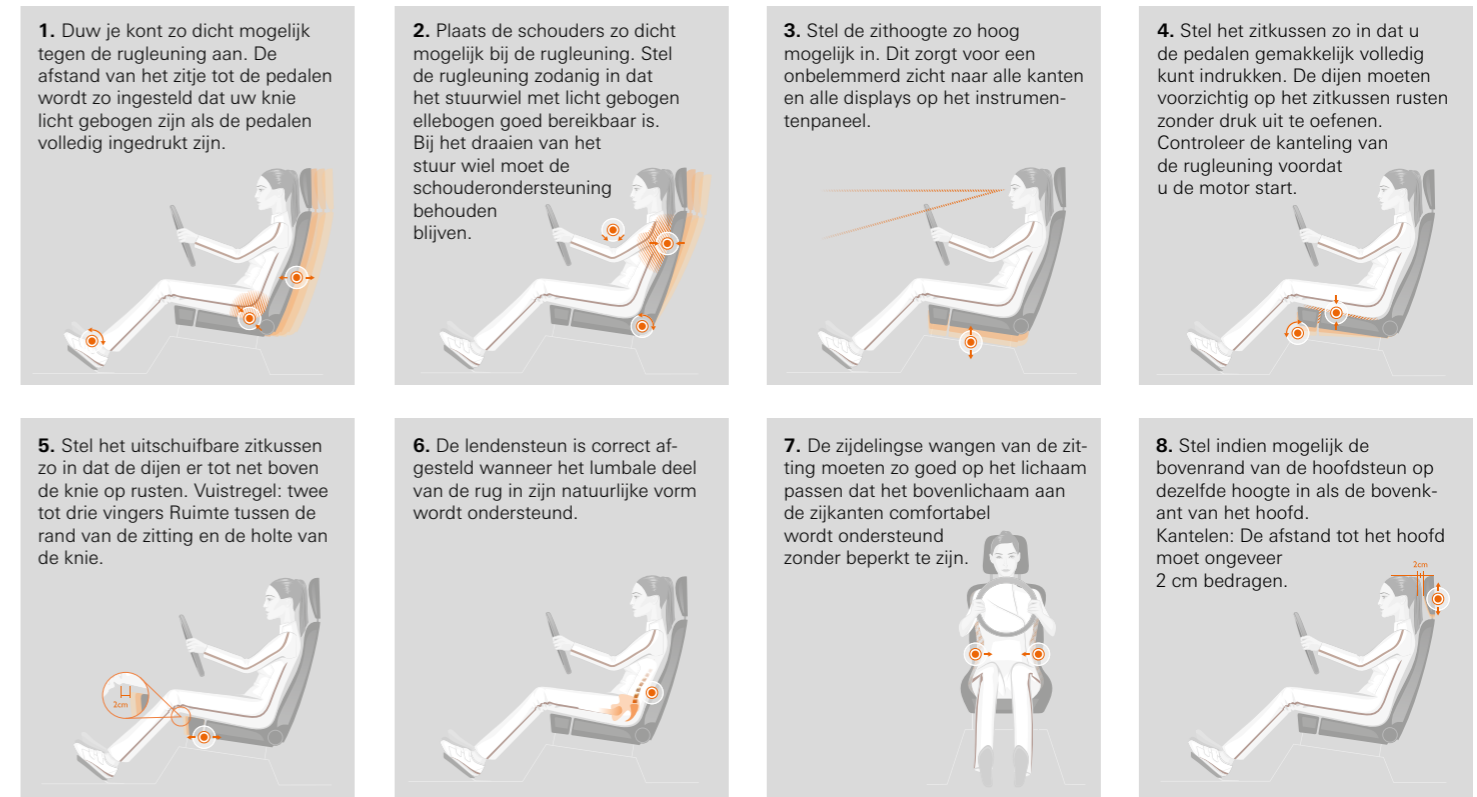

ERVAAR RECARO ANDERS: RECARO-LIFESTYLE-STOELN.

U kunt de RECARO stoelen ook buiten de auto ervaren: Met de RECARO Office Line en de 24/7 stoelen, wij brengen de dynamiek en het sportieve design van de weg direct naar de werkplek; met RECARO Maritime stoelen voor boten en jachten genieten schippers van comfort en ergonomische ondersteuning op volle zee, en voetbalsterren zitten niet alleen graag in RECARO stoelen in hun voertuigen – spelers, coaches en fysiotherapeuten rekenen allemaal op RECARO als expert voor ergonomisch zitten in het stadion.



Opmerkingen: Klanten kunnen hun eigen op maat gemaakte bekledingsmaterialen leveren. Deze moeten geschikt en goedgekeurd zijn voor gebruik in de automobielsector. Hierdoor kunnen de functies van de airconditioning en de verwarming van de stoel worden beperkt. Voor stoelen met een zij-airbag adviseren wij u vooraf contact op te nemen met een erkende adviseur. Actuele stoelbekleding van geselecteerde autofabrikanten is op aanvraag verkrijgbaar (beperkingen zijn van toepassing).

RECARO COMFORTAFMETINGEN

Bij RECARO staat de mens centraal. Met dit in het achterhoofd zijn er enkele comfortmaten om u te helpen bij het vinden van de juiste stoel voor u. De comfortmaten zijn de factoren die u voelt als u achter het stuur zit en die een directe invloed hebben op uw comfort en prestaties. Ze zijn van vitaal belang voor een comfortabele zithouding. Maar

iedereen is anders en heeft andere voorkeuren als het gaat om comfort. Wij raden u aan om onze stoelen grondig te testen bij een RECARO-servicepartner voordat u ze koopt.

De comfortmaten worden gemeten aan de bekleding en de naden. Kleine afwijkingen kunnen niet worden uitgesloten.

RECARO Ergomed E and ES

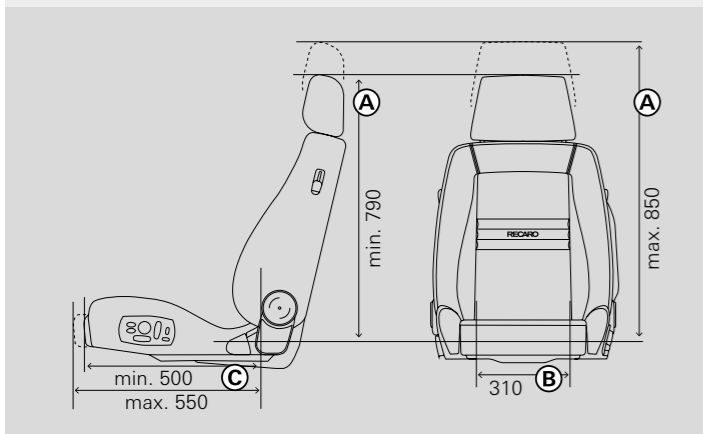

RECARO Orthopaed

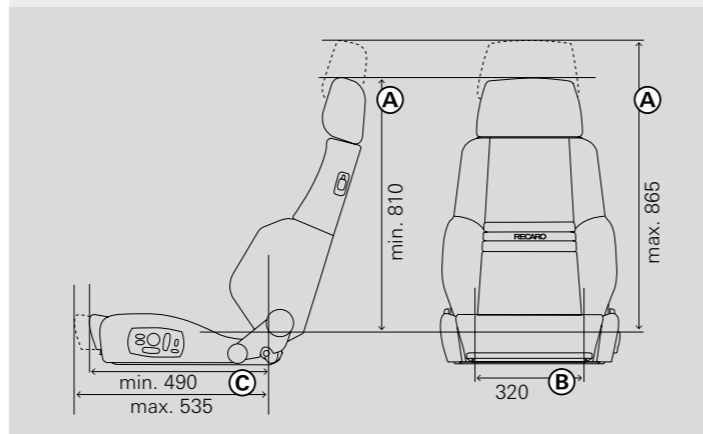

RECARO Specialist S, M, L

(tekening toont Specialist S)

Stoel afmetingen

RECARO Specialist M:

- A** Min. 790 mm
Max. 845 mm
- C** Min. 510 mm
Max. 555 mm

RECARO Specialist L:

- A** Min. 790 mm
Max. 845 mm
- C** Min. 485 mm
Max. 530 mm

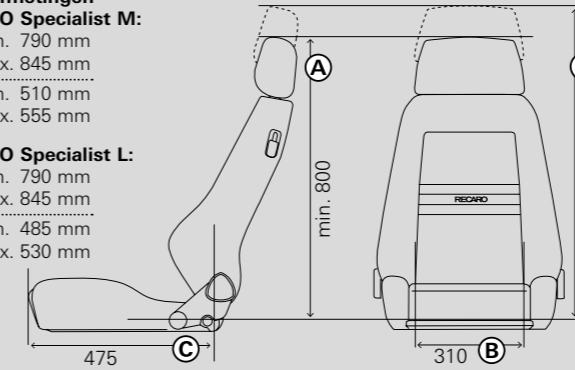

RECARO Cross Sportster CS

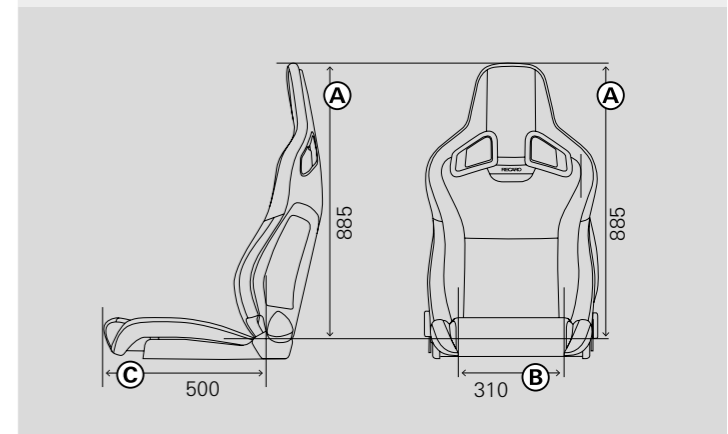

RECARO Style Topline XL

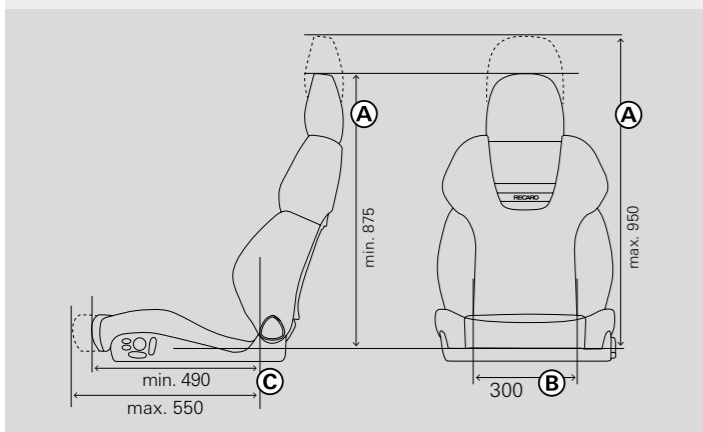

RECARO Expert S, M, L

(afbeeldingen toont Expert S)

Stoel afmetingen

RECARO Expert M:

- A** Min. 790 mm
Max. 845 mm
- C** Min. 510 mm
Max. 555 mm

RECARO Expert L:

- A** Min. 790 mm
Max. 845 mm
- C** Min. 485 mm
Max. 530 mm

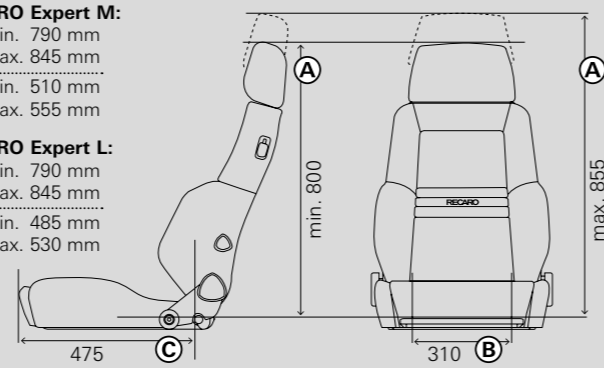

RECARO Sportster CS

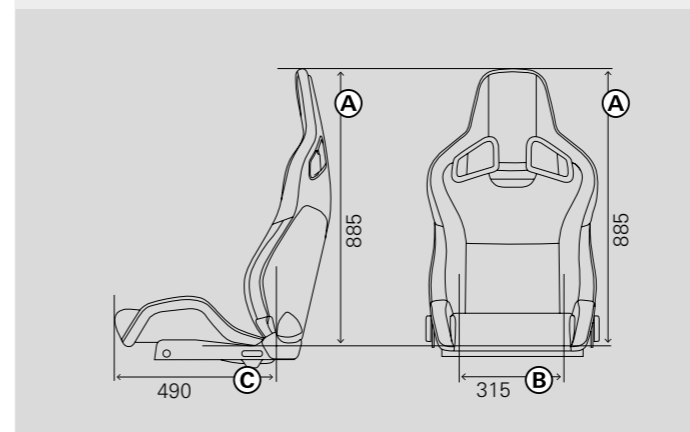

RECARO Pole Position (ABE) and Pole Position (ABE) Carbon

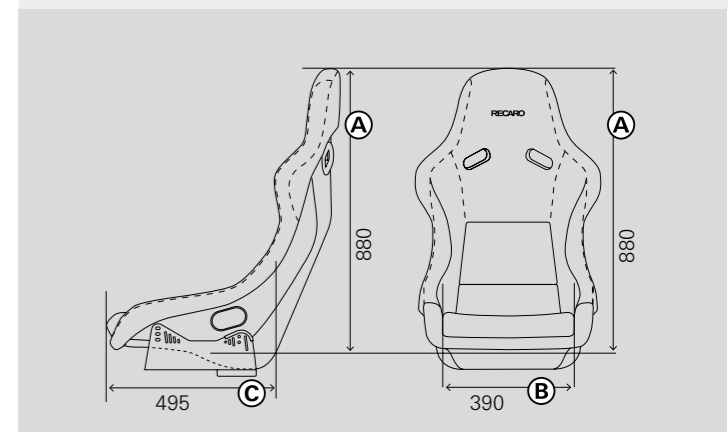

SLEUTEL

Comfortabele afmetingen:

- A:** Zithoogte
- B:** Zitbreedte
- C:** Zitdiepte

Afmetingen in mm, alle afmetingen ±10 mm

OPMERKINGEN:

- Stoelen met verstelbare rugleuning werden gemeten bij een rughoek van 73 - 74°.
- De **zithoogte geeft** de verticale hoogte van de rugleuning aan vanaf de bovenkant van de hoofdsteun tot aan de bovenkant van het zitkussen.
Zittingen met verstelbare hoofdsteun:
Minimumafmeting met ingeschoven hoofdsteun. Maximale afmeting met volledig uitgeschoven hoofdsteun.
- De **zitbreedte geeft** de breedte van het zitkussen aan zonder zijbouten. De maat is 12 cm voor de onderkant van de rugleuning gemeten.
- De **zitdiepte geeft** de totale horizontale lengte van de zitting aan cushion (van de voorkant van het kussen tot de onderkant van de rugleuning).
Zittingen met uitschuifbaar zitkussen:
Minimumafmeting met ingeschoven zitkussen. Maximale afmeting met volledig verlengd zitkussen.

OPMERKINGEN: FIA-Homologatie 8855-1999

* Gewicht: totaal schaalgewicht (zonder gemonteerde onderdelen).

- Afmetingen in mm.
- De afmetingen van de racestoel RECARO Podium werden bepaald in standaard positie (bovenste montagepunt aan de voorzijde en onderste montagepunt aan de achterzijde).
- De RECARO Podium-raceschaal kan in alle race auto's afzonderlijk worden gemonteerd. Het is ook goedgekeurd in het StVO (ABE) gebied.
- FIA homologatie 8855-1999 alleen in combinatie met de goedgekeurde zijadapter.
- The RECARO motorsportstoelen worden met de hand gemaakt volgens onze hoogste kwaliteitsnormen. Door dit speciale fabricageproces resulteert dit in uitzonderlijke gevallen tot lichte toleranties op de opgegeven afmetingen en gewichten.

RECARO Podium

Stoel afmetingen **B**

RECARO Podium M: 358 mm
RECARO Podium L: 378 mm

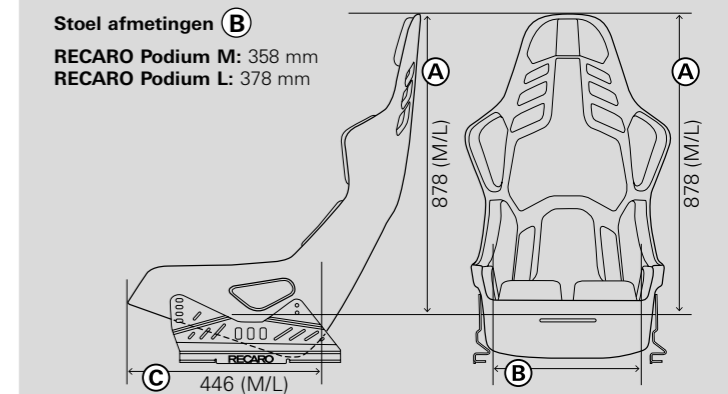





RECARO SYMBOLEN







COMFORT OP MAAT

 Lendensteun	 Zitvlakverlenging	 Verstelbare zijwangen	 Hoogte verstelling
 Kantel verstelling	 Stoel verwarming	 Verwarming en lucht conditioning (RECARO klima pakket)	 XL-zitting - ideaal voor personen van groot formaat
 Vlakke zitting Voor een gemakkelijke in- en uitstap	 Vervangbare pads (M/L), individueel aanpasbaar aan bestuurder	 Passieve stoelairconditioning	



LICHTGEWICHTCONSTRUCTIE

 Zitting van lichtgewicht, milieutechnische vriendelijke composietmaterialen.	 Zitschaal gemaakt van carbon vezel versterkt polymeer.	 Zitschaal van carbon en aramide vezel versterkt polymeer	 Zitschaal van glas vezelversterkt plastic
---	--	--	---

VEILIGHEID

 Beschikbaar met optionele universele zij-airbag	 Geschikt voor 3- en 4-puntsgordel	 Geschikt voor 4-, 5- en 6-puntsgordel	 Zitplaats met ABE (Duitse general typegoedkeuring) en TÜV (Duitse Vereniging voor Technische Inspectie) component certificering.
 FIA-Homologation voor 5 jaar	 Racekuip geoptimaliseerd voor het HANS-systeem		

GEBRUIK

 Stoel voor GT voertuigen	 Stoel voor touring auto's
---	---



FIA-goedgekeurde racekuip of zij adapter.

Het nieuwe 'FIA-goedgekeurde' logo geeft aan welk product van de desbetreffende fabrikant is goedgekeurd waaronder officieel homologatienummer volgens de FIA-norm.

MANUFACTURER: Informatie over de fabrikant

MODEL: Productaanduiding

HOM. NEE: Nummer waaronder het product gehomologeerd is.

FIA-norm: Informatie over de goedgekeurde FIA-norm



BCS Europe BV
de Veken 200 B003
1716 KJ Opmeer

Tlf: +31 226 745 010
Fax: +31 226 745 015

E-mail: info@bcs-europe.nl
Internet: www.nl.recaro-automotive.com
www.bcs-europe.nl



JANUAR 2021

RECARO®, Ergomed®, RECARO Style®, Sportster CS®, Cross Speed® en Pole Position® zijn geregistreerd op de handelsmerken van RECARO Beteiligungs-GmbH. Zetelprogramma voor Europa: dit is onderworpen aan de wettelijke en legale richtlijnen die van toepassing zijn in de respectievelijke landen. Wij behouden ons het recht voor om wijzigingen aan te brengen in de technologie, de vorm, de kleur en het design van onze producten of deze te staken. Wij aanvaarden geen aansprakelijkheid voor drukfouten.